



Návod k provozu

Stav: 10.2014

System pohonu pro garážová vrata

**Exclusive 650, 850, 1100**

Green & Speed Limited Edition

Made for Lomax



**[ E O S ]** EASY  
OPERATING  
SYSTEM

**MSBUS**



# Obsah

<b>1.</b>	<b>Všeobecné bezpečnostní pokyny</b> . . . . .	<b>3</b>
1.1	Používání k určenému účelu . . . . .	3
1.2	Cílová skupina . . . . .	3
1.3	Záruka . . . . .	3
<b>2.</b>	<b>Rozsah dodávky</b> . . . . .	<b>4</b>
<b>3.</b>	<b>Vrata</b> . . . . .	<b>5</b>
<b>4.</b>	<b>Montáž</b> . . . . .	<b>6</b>
4.1	Příprava montáže . . . . .	6
4.2	Montáž pohonu . . . . .	6
4.3	Přípojky řízení . . . . .	10
4.4	Ukončení montáže . . . . .	11
<b>5.</b>	<b>Uvedení do provozu</b> . . . . .	<b>12</b>
5.1	Přehled řízení . . . . .	12
5.2	Zobrazení stavu . . . . .	13
5.3	Nastavení z výroby . . . . .	13
5.4	Rychloprogramování . . . . .	13
5.5	Funkční zkouška . . . . .	14
5.6	Speciální programování . . . . .	15
<b>6.</b>	<b>Obsluha</b> . . . . .	<b>21</b>
6.1	Ruční vysílač . . . . .	22
6.2	Odblokování . . . . .	23
<b>7.</b>	<b>Údržba</b> . . . . .	<b>23</b>
<b>8.</b>	<b>Demontáž</b> . . . . .	<b>23</b>
<b>9.</b>	<b>Likvidace</b> . . . . .	<b>24</b>
<b>10.</b>	<b>Odstraňování poruch</b> . . . . .	<b>24</b>
<b>11.</b>	<b>Příloha</b> . . . . .	<b>26</b>
11.1	Technické údaje . . . . .	26
11.2	Prohlášení o zabudování . . . . .	26

## **NEBEZPEČÍ!**

**DŮLEŽITÁ BEZPEČNOSTNÍ UPOZORNĚNÍ:**  
POZOR – PRO BEZPEČNOST OSOB JE ŽIVOTNĚ DŮLEŽITÉ  
DODRŽOVAT VŠECHNY POKYNY.  
TENTO POKYN USCHOVEJTE.

**DŮLEŽITÉ POKYNY PRO BEZPEČNOU MONTÁŽ:**  
POZOR – CHYBNĚ PROVEDENÁ MONTÁŽ MŮŽE MÍT ZA NÁSLEDKY  
VÁŽNÁ ZRANĚNÍ – DODRŽUJTE VŠECHNY MONTÁŽNÍ POKYNY.

# K tomuto dokumentu

- Originální návod.
- Část výrobku.
- Bezpodmínečně přečíst a uschovat.
- Chráněné autorským právem.
- Přetisk, také částečný, je možný pouze s naším svolením.
- Změny, sloužící technickému pokroku, jsou vyhrazeny.
- Všechny rozměrové údaje jsou v milimetrech.
- Vyobrazení nejsou přesně podle měřítka.

## Vysvětlení symbolů

### **NEBEZPEČÍ!**

Upozornění na nebezpečí, které má za bezprostřední následek smrt, nebo těžké zranění.

### **VAROVÁNÍ!**

Upozornění na nebezpečí, které může vést ke smrti, nebo těžkému zranění.

### **POZOR!**

Upozornění na nebezpečí, které může vést k lehkému, až středně těžkému zranění.

### **POKYN**

Upozornění na nebezpečí, které může vést k poškození, nebo ke zničení výrobku.

### **KONTROLA**

Upozornění na nutnost provedení kontroly.

### **ODKAZ**

Odkaz na separátní dokumenty, jejichž pokyny je nutno respektovat.

- Výzva k jednání
- Seznam, výčet
- Odkaz na jiná místa v tomto dokumentu

 Nastavení z výroby

# 1. Všeobecné bezpečnostní pokyny

## NEBEZPEČÍ!

### Ohrožení života při nedodržování pokynů této dokumentace!

- Dodržujte všechny bezpečnostní pokyny tohoto dokumentu.

## 1.1 Používání k určenému účelu

- Systém pohonu je určen výhradně k otevírání a zavírání vrat.
- Osoby nebo předměty nesmějí být nikdy přemísťovány za pomoci vrat.

Pro výrobek Exclusive 650, 850, 1100 platí:

- Provoz je povolen pouze v suchých prostorech.
- Musí být respektovány následující údaje:
  - maximální tažná síla
  - maximální tlačná síla
  - maximální velikost vrat
  - maximální hmotnost vrat
- „11.1 Technické údaje“
- Výrobek je určen k soukromému využití.
- Výrobek je vhodný pouze pro vyvážená sekční a výkyvná vrata s jištěním proti pádu.

## 1.2 Cílová skupina

- Montáž, připojení a uvedení do provozu: kvalifikovaný, proškolený odborný personál.
- Obsluha, kontrola a údržba: provozovatel vrat.

Požadavky na kvalifikovaný a proškolený odborný personál:

- Znalost obecných a speciálních protiúrazových a bezpečnostních předpisů.
- Znalost příslušných elektrotechnických předpisů.
- Školení v používání a údržba přiměřených bezpečnostních pomůcek.
- Dostatečná instruktáž a dozor odborně proškolenými elektrikáři.
- Schopnost identifikace nebezpečí, které může způsobit elektrický proud.
- Znalosti používání následujících norem
  - EN 12635 („Vrata - Montáž a použití“),
  - EN 12453 („Vrata - Bezpečnost při používání motoricky ovládaných vrat - Požadavky“),
  - EN 12445 („Vrata - Bezpečnost při používání motoricky ovládaných vrat - Zkušební metody“).

Požadavky na provozovatele vrat:

- Znalost a uschování Návodu pro provoz.
- Znalost všeobecných bezpečnostních předpisů a předpisů pro prevenci úrazů.

## 1.3 Záruka

Výrobek je vyroben podle směrnic a norem, uvedených v prohlášení o vestavbě. Výrobek opustil závod v bezchybném bezpečnostně technickém stavu.

V následujících případech nepřebírá výrobce za škody žádné ručení. Záruka na výrobek a příslušenství zaniká při:

- Nedodržení tohoto návodu k provozu.
- Používání v rozporu s určeným účelem a neodborná manipulace.
- Využívání nekvalifikovaného personálu.
- Přestavbě nebo změně výrobku.
- Použití náhradních dílů, které výrobce nevyrobil, nebo neschválil.

Ze záruky jsou vyloučeny baterie, akumulátory, pojistky a osvětlovací prostředky.

### Další bezpečnostní pokyny jsou uvedeny v příslušných relevantních částech dokumentu.



- „4. Montáž“
- „5. Uvedení do provozu“
- „6. Obsluha“
- „7. Údržba“
- „8. Demontáž“

## 2. Rozsah dodávky

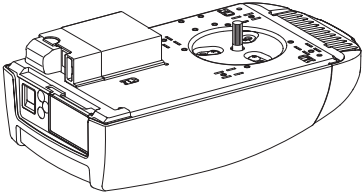
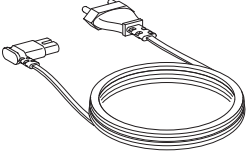
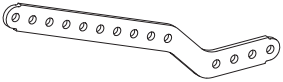
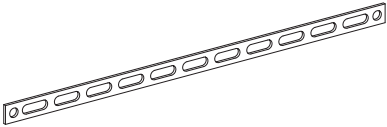
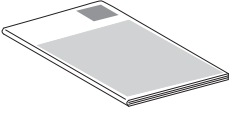

Výrobek je dodáván v různých provedeních. Překontrolujte podle tabulky a rozsahu dodávky, jakou variantu máte.

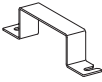
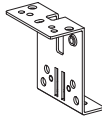
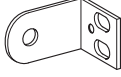
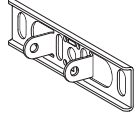
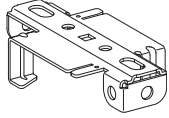
Jsou možné odchylky podle jednotlivých zemí.

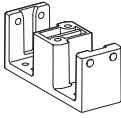



Poz.	Pohon	
1		1x
2		1x
3		1x
4		2x
5		1x

Poz.	Kování	A	B
6		2x	2x
7		1x	1x
8		2x	2x
9		1x	1x
10		2x	2x
11		1x	–
12		1x	–
13		–	1x

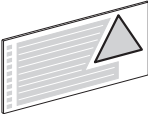
Poz.	Spojovací prvky - 01	A	B
14		4x	4x
15		2x	2x
16		1x	1x
17		1x	1x
18		1x	1x
19		1x	1x
20		2x	2x
21		1x	1x
22		1x	–
23		1x	–
24		–	4x

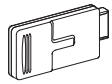
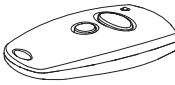
Poz. Spojovací prvky - 02		
25		6x
26		6x
27		6x

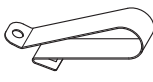
Poz. Výstražné štítky		
28		1x
29		1x

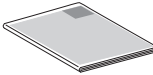
Poz.	Ruční vysílač	Multi-Bit	bi-linked
30		1x	1x
31		1x	–
32		–	1x
33		1x	–
34		1x	–
35		1x	–
36		–	1x

### 3. Vrata

#### Přehled

3 / 1

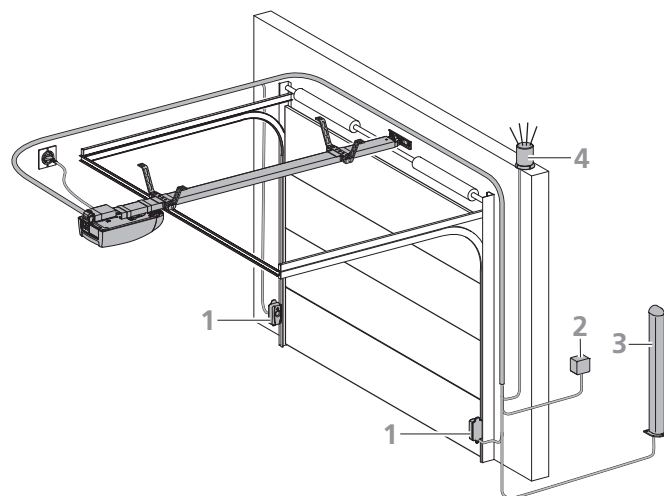

Vrata jsou zobrazena jako příklad a mohou se podle typu vrat a vybavení lišit. Vyobrazenou variantu tvoří následující komponenty:

- 1 světelná závora
- 2 spínač s klíčem
- 3 sloupek (pro kódové tlačítko, transpondér, ...)
- 4 signální světlo

#### ODKAZ

Další informace k položkám příslušenství naleznete na internetové stránce výrobce.

Při montáži a propojení senzorů vrat, ovládacích a bezpečnostních elementů je nutno dodržet příslušné návody.

## 4. Montáž

### ⚠ NEBEZPEČÍ!

#### Ohrožení života elektrickým proudem!

- Před propojováním bezpodmínečně odpojte systém pohonu od proudu. Zajistěte, aby během propojování zůstalo zásobování proudem přerušeno.
- Dodržujte místní bezpečnostní normy.
- Bezpodmínečně pokládejte síťové kabely a kabely řízení odděleně.  
Řídicí napětí je 24 V DC.

### 👉 POKYN

#### Neodborná montáž může poškodit motor!

Pro zabránění chybám při montáži a poškození vrat a systému pohonu je bezpodmínečně nutné postupovat podle následujících pokynů pro montáž.

- Zajistěte, aby byla vrata v dobrém mechanickém stavu:
  - vrata zůstanou stát v každé pozici
  - vrata lze lehce pohybovat
  - vrata se otevírají a zavírají správně.
- Všechny snímače a části řízení (na př. čidlo snímače dálkového ovládní) na dohled od vrat a v bezpečné vzdálenosti od pohyblivých částí vrat. Musí být dodržena minimální montážní výška 1,5 metru.
- Používejte pouze takový upevňovací materiál, který je vhodný pro příslušný podklad.

### 4.1 Příprava montáže

Před zahájením montáže musí být bezpodmínečně provedeny následující práce.

#### Rozsah dodávky

- Překontrolujte, o jakou variantu se jedná a zda je rozsah dodávky úplný.
- Zajistěte, aby byla k dispozici vhodná lišta pohonu.
- Překontrolujte, zda jsou k dispozici díly příslušenství, potřebné pro Vaši montážní situaci.

#### Garáž

- Překontrolujte, zda je garáž vybavena vhodnou přípojkou elektrického proudu a jednotkou elektrického oddělení.

#### Vrata

- Odstraňte z vrat všechny nepotřebné součásti (na př. lana, řetězy, úhelníky atd.).
- Vyřadte z provozu všechna zařízení, která nejsou potřeba po montáži systému pohonu.

U garáží bez druhého vchodu:

- Vybavte garážová vrata zařízením pro nouzové odblokování, aby bylo možno v případě poruchy vstupovat do garáže.

Pokud je použita odblokovácí sada:

- Překontrolujte správnou funkci uzávěrů vrat. Funkce uzávěrů vrat nesmí být v žádném případě vypínána.

Pokud není použita žádná odblokovácí sada:

- Demontujte uzávěry vrat, nebo je vyřadte z funkce.

### 📄 ODKAZ

Při použití a montáži příslušenství je nutno dodržovat příslušnou dokumentaci.

### 4.2 Montáž pohonu

4.2 / 1

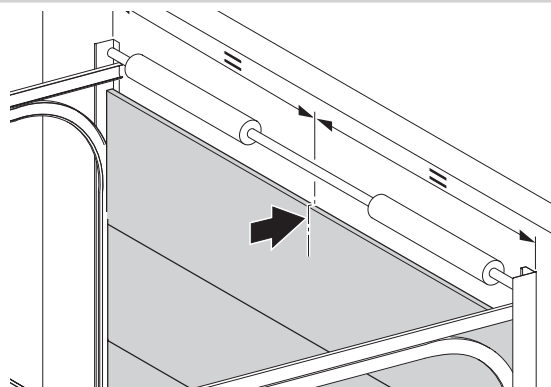

4.2 / 2

A

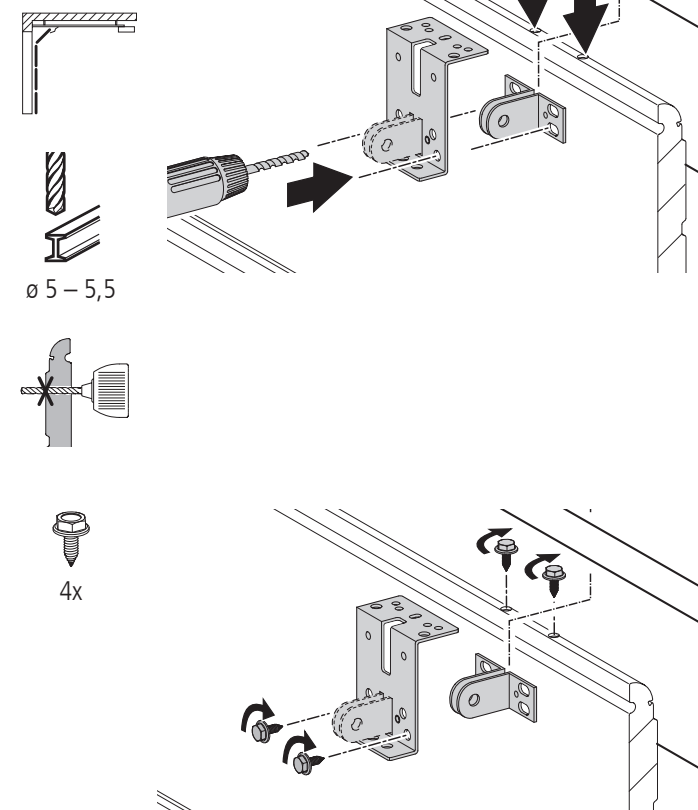

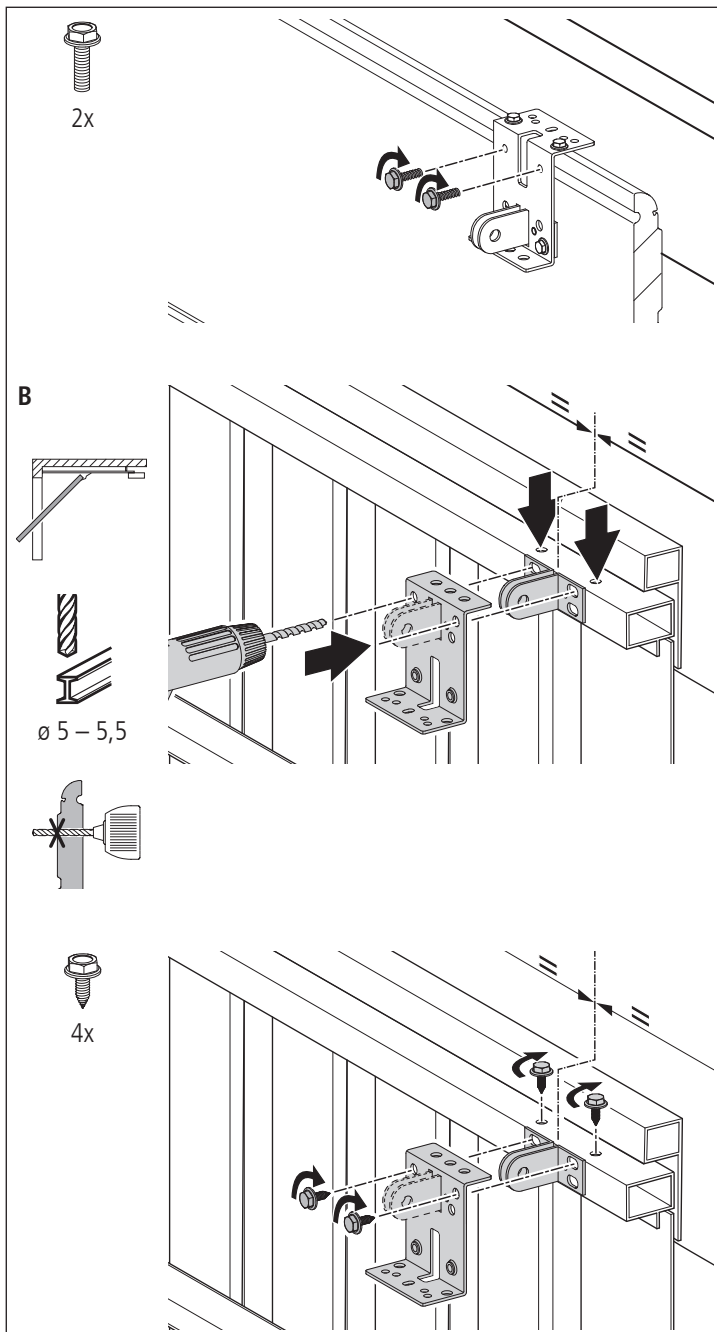

## POKYN

### Možná poškození motoru!

Nesmí být použito žádné násilí, protože jinak může být poškozeno ozubení!

- Lištu pohonu montujte na agregát motoru opatrně.

### 4.2 / 3

A



1x



4x

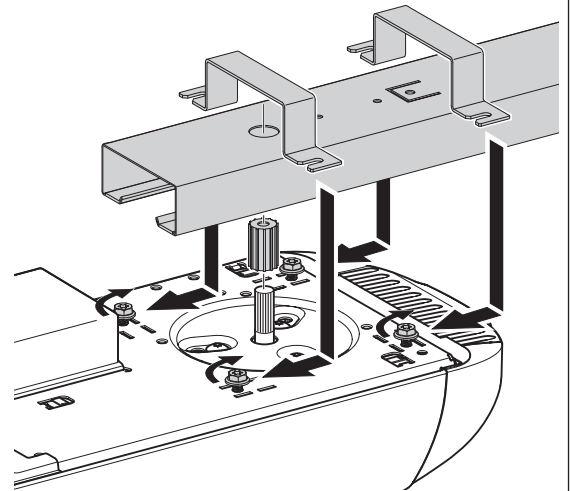

B



1x



4x

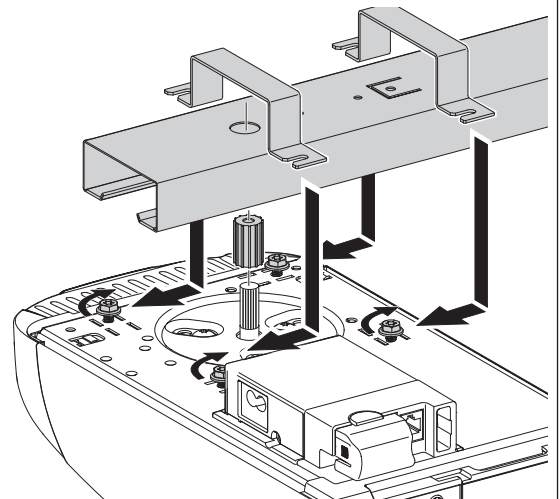

### 4.2 / 4



1x

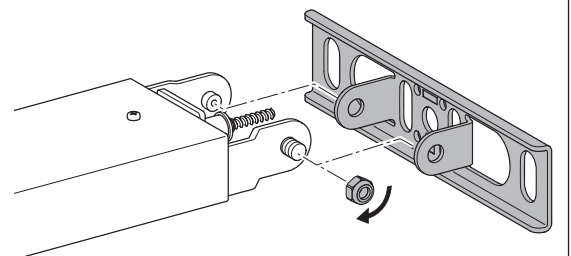

## VAROVÁNÍ!

### Možnost těžkých zranění padajícími díly!

- Zajistěte systém pohonu až do upevnění proti spadnutí.

4.2 / 5

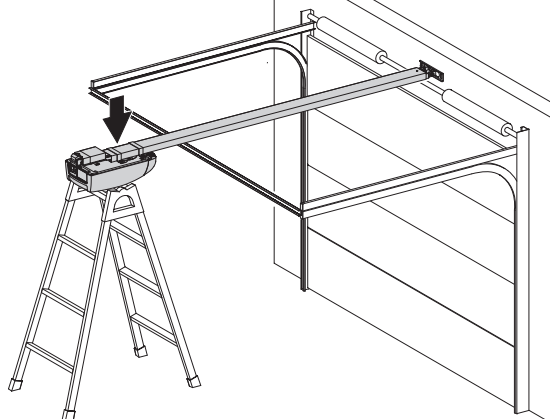

## POKYN

### Možná poškození křídla vrat!

Horní hrana křídla vrat musí být v nejvyšším bodě dráhy otevření 10 - 50 mm pod vodorovnou dolní hranou lišty pohonu.

- Namontujte dorazový plech pro lištu pohonu soustředně nad křídlo vrat.

4.2 / 6

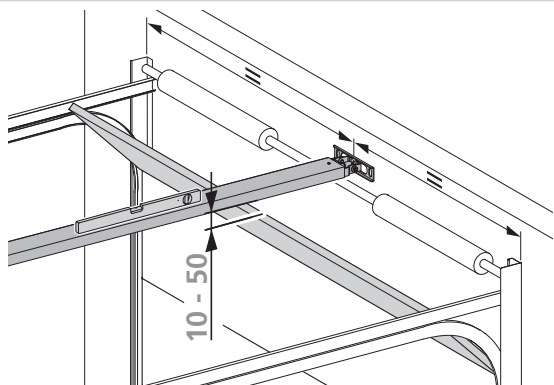

4.2 / 7



2x



2x



2x

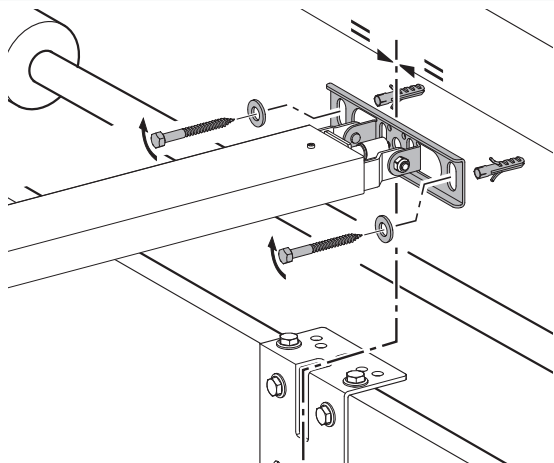

4.2 / 8



1x



1x

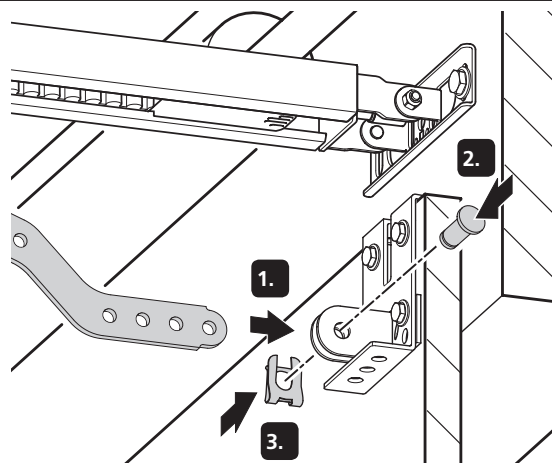

4.2 / 9

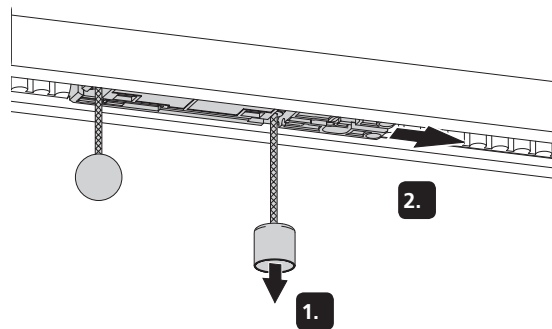

4.2 / 10



1x



2x

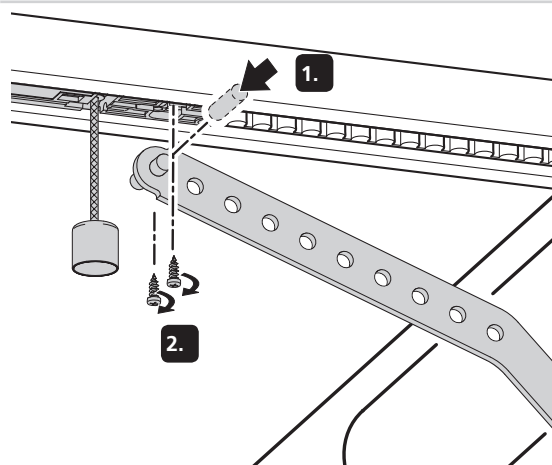

4.2 / 11

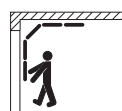



4.2 / 12

A



1x



1x

a = 90°  
b = 9 Nm

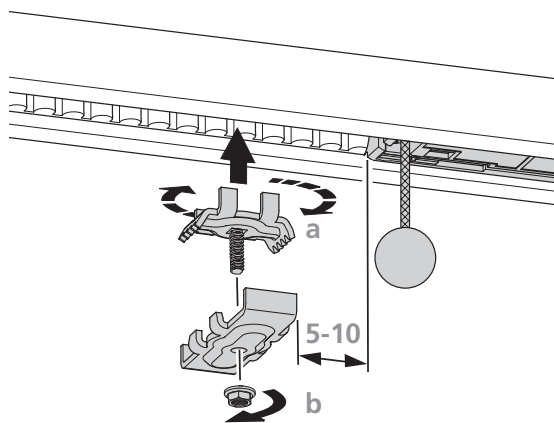

B



4x

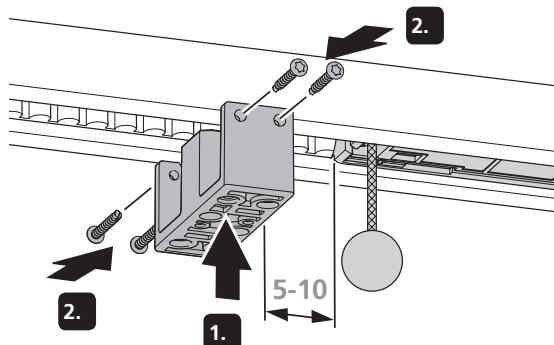

4.2 / 13

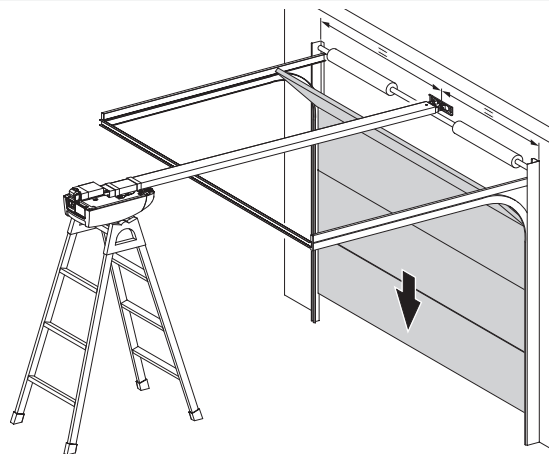

4.2 / 14

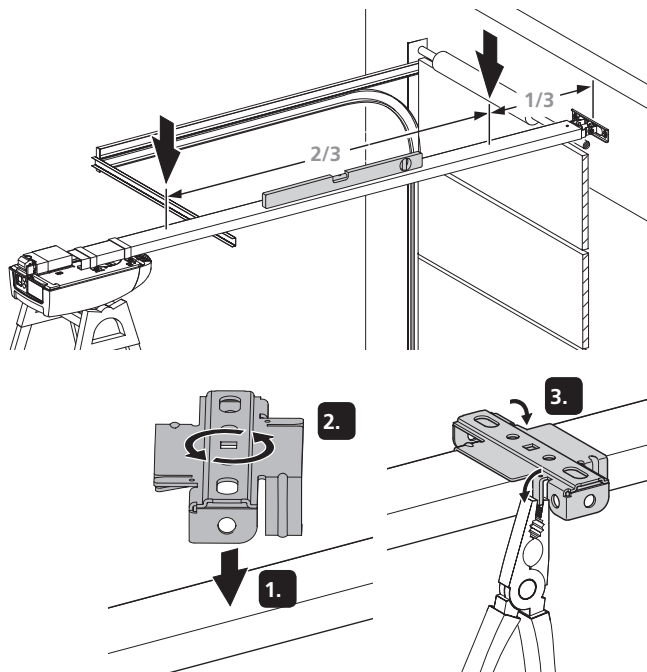

4.2 / 15



ø 10

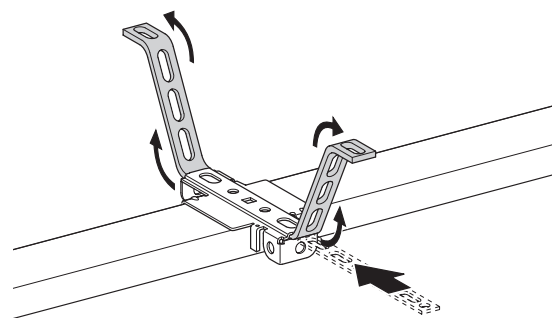

4.2 / 16



2x



2x



2x

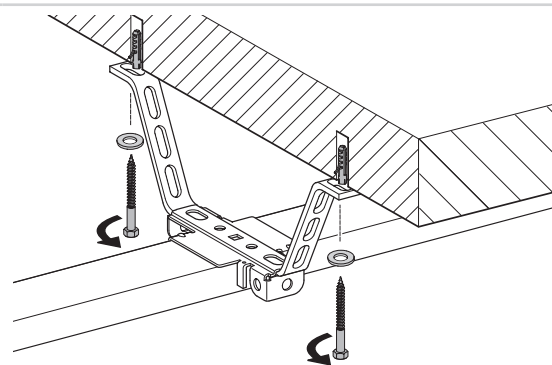

## 4.3 Přípojky řízení

### ⚠ NEBEZPEČÍ!

#### Ohrožení života elektrickým proudem!

- Před propojováním bezpodmínečně odpojte systém pohonu od proudu. Zajistěte, aby během propojování zůstalo zásobování proudem přerušeno.

### 👉 POKYN

#### Nebezpečí věcných škod v důsledku neodborné montáže pohonu!

Cizí napětí na přípojce XB03 má za následek zničení celé elektroniky.

- Na svorky 1, 2 a 4 (XB03) připojte jen kontakty bez potenciálu.

## 4.3.1 Přehled přípojek řízení

### 4.3.1 / 1

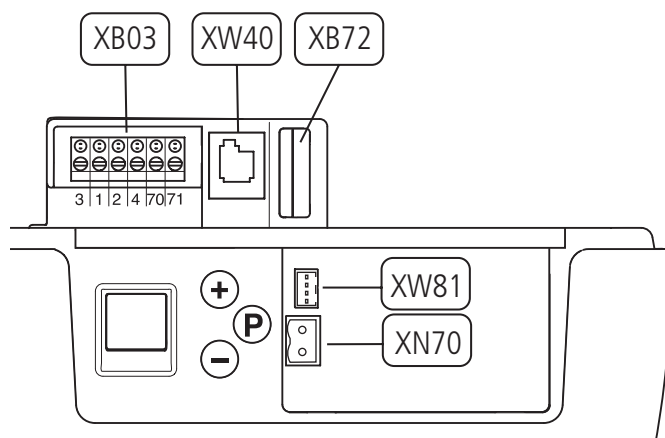

XB03	Přípojka – Externí ovládací prvky – Světelná závora → „Úroveň 5, menu 1 - Programovatelný vstup impulsu (svorka 1/2)“ → „4.3.3 Přípojka XB03“
XB72	Přípojka modulové antény „4.3.2 Přípojka XB72“
XN70	Přípojka battery backup → „4.3.4 Přípojka XN70 a XW81“
XW40	Přípojka MS-BUS pro rozšiřovací moduly
XW81	Přípojka rozšíření Vstupy / Výstupy → „4.3.4 Přípojka XN70 a XW81“

## 4.3.2 Přípojka XB72

### 4.3.2 / 1

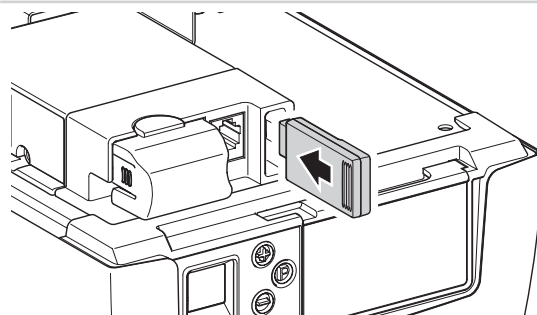

### 4.3.3 Přípojka XB03

4.3.3 / 1

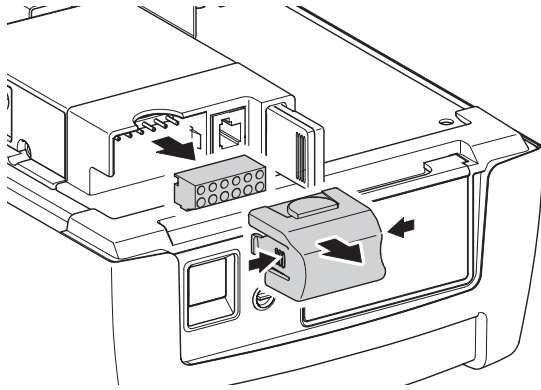

4.3.3 / 2

M11E021

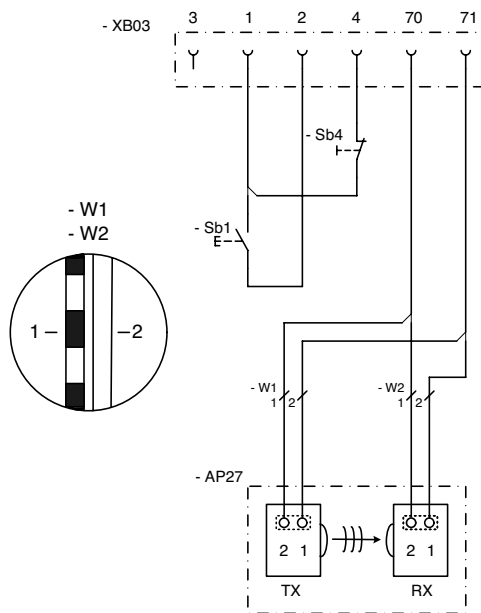

1	GND -
2	IMPULS
3	24 V DC, max. 50 mA
4	Stop okruh, aktivní po resetování
70	GND
71	Světelná závora
AP27	Světelná závora
RX	Světelná závora přijímač
TX	Světelná závora vysílač
Sb1	Snímač impulsů
Sb4	Rozpínací kontakt stop obvodu

4.3.3 / 3

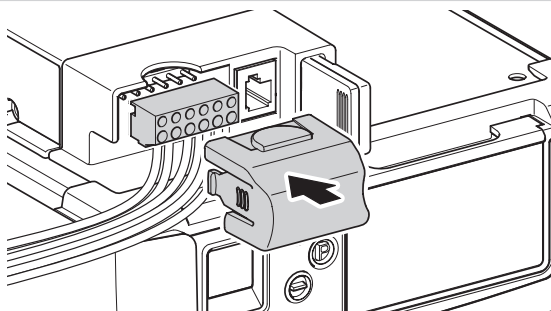

### 4.3.4 Přípojka XN70 a XW81

4.3.4 / 1

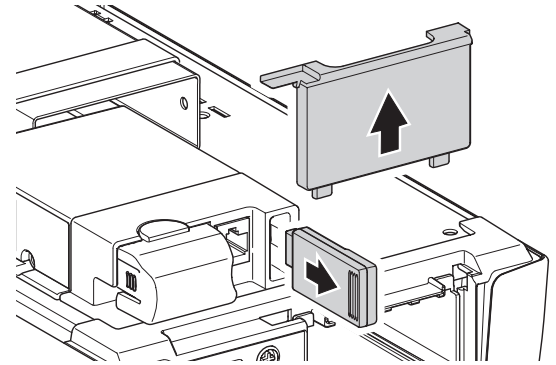

#### ODKAZ

Popis montáže přípojovacích prvků zjistíte v separátní dokumentaci.

4.3.4 / 2

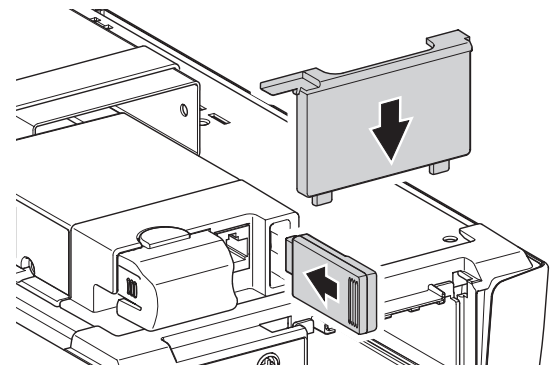

## 4.4 Ukončení montáže

4.4 / 1

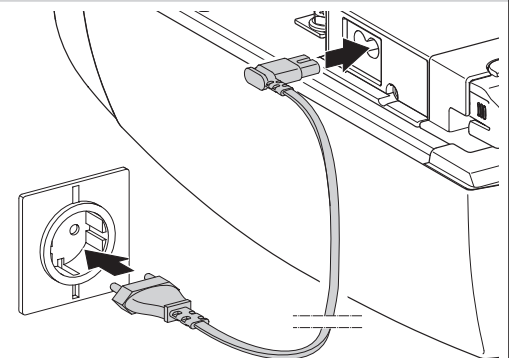

- Umístěte výstražné štítky proti sevření trvale na nápadných místech.
- Zajistěte, aby po montáži nezasahovaly žádné díly vrat do veřejných cest pro pěší, nebo vozovek.

## 5. Uvedení do provozu

Motoricky ovládaná okna, dveře a vrata musí být před prvním uvedením do provozu a podle potřeby, minimálně však jednou ročně, překontrolována znalcem (s písemným dokladem).

Provozovatelé vrat, nebo jejich zástupci musí být po uvedení zařízení do provozu zaškoleni do jejich obsluhy.

### VAROVÁNÍ!

#### Nebezpečí zranění nekontrolovanými pohyby vrat!

- Zajistěte, aby si děti nemohly hrát se řízením vrat nebo ručním vysílačem.
- Před pohyby vrat zajistěte, aby se v nebezpečné oblasti vrat nenacházely žádné osoby, nebo předměty.
- Před průchodem vraty zajistěte, aby byla vrata v poloze NAHOŘE.
- Překontrolujte všechna nouzová ovládací zařízení.
- Pozor na taková místa vrat, na kterých hrozí nebezpečí sevření a zhmoždění.
- Nikdy nezasahujte do pohybujících se vrat, do vodící lišty nebo pohyblivých dílů.
- Je nutno dodržovat ustanovení EN 13241-1 („Vrata – Norma výrobku“).

### 5.1 Přehled řízení

#### Obslužné prvky



LCD displej



Vratty vyjet ve směru OTEVŘENO, hodnoty zvyšovat



Vratty vyjet ve směru ZAVŘENO, hodnoty snižovat



Odstartovat programování, potvrdit a uložit hodnoty

#### Legenda





Kontrolka bliká



Kontrolka svítí

Zobrazení	Funkce / prvek
	Připraveno k provozu
	Pozice vrat ZAVŘENO
	Pozice vrat OTEVŘENO
	Hlášení poruchy / Indikace údržby v poloze vrat ZAV
	Světelná závora nebo zajištění závěrné hrany
	Dálkové řízení
	Externí snímač
	Zobrazení stavu (příklad zobrazení 3 – připojen battery backup) → „5.2 Zobrazení stavu“
	Zobrazení úrovní (příklad: úroveň 2)
	Zobrazení menu a parametrů (příklad: menu 3, parametr 8)
Zobrazení minut	
	Doba přes jednu minutu se zobrazuje v minutách a vteřinách. příklad: 1.2 = 1 minuta + 20sekund = 80 sekund

## 5.2 Zobrazení stavu

Zobrazení	Funkce / prvek
	Battery backup připojen (volitelné)
	Zobrazení času výstrahy (pouze u programovatelného automatického zavírání)

## 5.3 Nastavení z výroby

Využitím resetu lze pohon vrátit zpět na nastavení z výroby.

→ „Menu 8 – RESET“

## 5.4 Rychloprogramování

Pro řádném uvedení systému pohonu a po resetu musí být provedeno rychloprogramování.

Předpoklady:

- Vrata jsou v poloze ZAVŘENO.
- Vodicí lišta je zasunuta.

→ „6.2 Odblokování“

Pokud není v programovacím modu během 120 sekund stisknuto žádné tlačítko, přejde řízení zpět do provozního stavu.

Zobrazí se příslušné číslo chyby.

→ „10. Odstraňování poruch“

- Proveďte rychloprogramování.







### KONTROLA

Po rychloprogramování musí být provedena funkční zkouška.





→ „5.5 Funkční zkouška“

## Rychloprogramování







### 1. Programování pozice vrat OTEVŘENO

	Řízení je v provozním modu.	
	P > 3 sek. < 10 sek.: Začátek rychloprogramování	
	Najet vraty do pozice OTEVŘENO.	
	Uložit pozici vrat OTEVŘENO.	

### 2. Programování pozice vrat ZAVŘENO









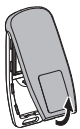

	Najet vraty do pozice ZAVŘENO.	
	Uložit pozici vrat ZAVŘENO.	

### 3. Programování dálkového ovládání Multi-Bit

	Stisknout tlačítko ručního vysílače.	
	Uvolnit tlačítko ručního vysílače.	
	Uložit dálkové ovládání do paměti. Konec rychloprogramování.	
	Řízení je v provozním modu.	

## Rychloprogramování

### 3. Programování dálkového ovládání bi-linked

	Otevřete zadní stranu ručního vysílače.	
	Stiskněte programovací tlačítko ručního vysílače.	
	Stisknout tlačítko ručního vysílače.	
	Uvolnit tlačítko ručního vysílače.	
	Uložit dálkové ovládání do paměti. Konec rychloprogramování.	
	Řízení je v provozním modu.	
	Zavřete zadní stranu ručního vysílače.	





## 5.5 Funkční zkouška

### 5.5.1 Chod v režimu učení pro sílu pohonu

Systém pohonu zjistí maximálně potřebnou sílu pohonu během prvních dvou chodů po nastavení polohy vrat.

- Projedte systém pohonu (se zapojenými vraty) bez přerušení jednou z pozice vrat ZAVŘENO do pozice vrat OTEVŘENO a zpět.
- Překontrolujte sílu pohonu.

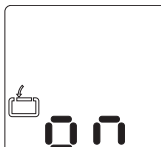
#### Kontrola síly pohonu

1.		Řízení je v provozním modu.	
2.		Vrata se musí otevřít a najet do uložené pozice OTEVŘENO.	
3.		Vrata se musí zavřít a najet do uložené pozice ZAVŘENO.	
4.		Systém pohonu musí pohybovat vraty ve směru OTEVŘENO, resp. ve směru ZAVŘENO.	
5.		Systém pohonu musí zastavit.	
6.		Systém pohonu běží v protisměru.	

## 5.5.2 Kontrola vypínací automatiky

### VAROVÁNÍ!

#### Nebezpečí zranění chybně nastavenou silou vrat!

- Překontrolujte vypínací automatiku OTEVŘENO a ZAVŘENO.

#### Vypínací automatika OTEVŘENO

Kontrola se provádí pouze se systémy pohonu pro vrata s otvory v křídle vrat (průměr otvoru > 50 mm):

- Během chodu vrat zatěžte vrata uprostřed dolní hrany hmotou 20 kg;  
Dveře se musí okamžitě zastavit.

#### Vypínací automatika OTEVŘENO

Kontrola u všech systémů vrat

- Postavte na podlahu překážku o výšce 50 mm.
- Najedte vrata na tuto překážku:  
Systém pohonu musí při kontaktu s překážkou zastavit a reverzovat.

Nastavení hnacích sil OTEVŘENO a ZAVŘENO zůstanou při přerušení síťového napětí uložena.

Parametry se na nastavení z výroby vrátí pouze resetem.

→ „Úroveň 1, menu 8 - RESET“

## 5.5.3 Kontrola světelné závory

#### Světelná závora

- Překontrolujte všechny světelné závory po sobě jednotlivě spuštěním jejich funkce.
- Překontrolujte všechny připojené světelné závory bezprostředně před pozicí vrat ZAVŘENO.

#### Zvláštnosti u rámových světelných závor

- Funkce připojené rámové světelné závory musí působit nad montážní pozicí. Pod montážní pozicí se funkce řízením potlačí.
- Při připojení několika světelných závor reagují všechny světelné závory funkčně shodně s případně připojenou rámovou světelnou závorou.

## 5.6 Speciální programování

### VAROVÁNÍ!

#### Nebezpečí zranění chybně nastavenou silou vrat!

Při programování speciálních funkcí mohou být změněna důležitá nastavení z výroby.

- Překontrolujte nastavené parametry.
- Po změnách vypínací automatiky překontrolujte nastavenou sílu vrat.  
→ „5.5.2 Kontrola vypínací automatiky“
- Proveďte měření, prokazující správné vypnutí síly.

### POKYN

#### Neodborné nastavení pohonu může způsobit věcné škody.

Všechny parametry se na nastavení z výroby vrátí po resetu. Připojené a funkční bezpečnostní prvky jsou po resetu znovu identifikovány.

Pro bezpečný provoz řízení je nutné:

- přeprogramování všech požadovaných funkcí,
- nové „zaučení“ dálkového ovládání,
- zajet vrata jednou po pozice vrat OTEVŘENO a ZAVŘENO.

Připojená světelná závora je řízením automaticky rozeznána tehdy, pokud je připojen elektrický proud.

Světelnou závoru je možno dodatečně přeprogramovat.

Nepožadované světelné závory musí odpojeny před připojením elektrického proudu, protože je řízení jinak identifikuje.











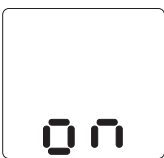

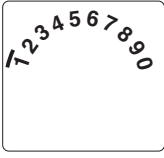

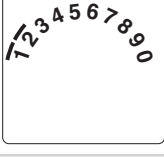



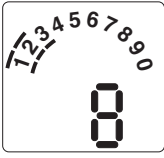

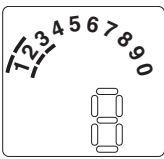
→ „4.3.3 Připojka XB03“

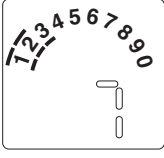
### KONTROLA

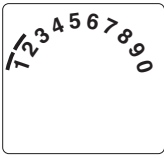
Po změnách v modu programování musí být provedena funkční zkouška.

→ „5.5 Funkční zkouška“

### 5.6.1 Programování speciálních funkcí

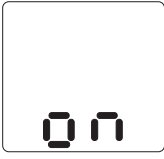
Postup programování		
1.	Řízení je v provozním modu.	
2.	 P > 10 sek. Začátek programování rozšířených funkcí pohonu. Zobrazení úrovně.	
3.	  Výběr požadované úrovně (příklad úrovně 2).	
4.	 Potvrzení požadované úrovně. Zobrazení prvního menu a nastaveného parametru.	
5.	  Výběr požadovaného menu (příklad menu 3).	
6.	 Potvrzení požadovaného menu. Zobrazení nastavené hodnoty parametru.	
7.	  Změna hodnoty parametru.	
8.	 Uložení hodnoty parametru. Řízení přejde do úrovně zobrazení	
9.	  Výběr další požadované úrovně. Pokračování programování.	
	<b>nebo</b>	
	 P > 5 sek. Ukončení programování. Všechny změněné parametry budou uloženy.	
	Řízení je v provozním modu.	

### 5.6.2 Přehled speciálních funkcí

Úroveň	Menu
1 Základní funkce	3 Mezipozice OTEVŘENO
	4 Mezipozice ZAVŘENO
	7 Výstup relé
	8 RESET
2 Nastavení pohonu	1 Potřebná síla pohonu OTEVŘENO
	2 Potřebná síla pohonu ZAVŘENO
	3 Vypínací automatika OTEVŘENO
	4 Vypínací automatika ZAVŘENO
3 Automatické zavírání	1. Automatické zavírání
	3 Doba otevření vrat
	4 Doba varování
	5 Varování při rozjezdu
	7 Signální světlo
4 Programování bezdrátového spojení	2 Mezipozice OTEVŘENO
	3 Mezipozice ZAVŘENO
	4 OTEVŘENO
	5 ZAVŘENO
	8 Osvětlení pohonu ZAP / VYP
5 Zvláštní funkce	1 Programovatelný vstup impulsů
	3 Programovatelný vstup
	4 Doba osvětlení
	5 Ruční programovací zařízení
	7 Back up baterie
6 Proměnná Rychlost	1 Rychlost OTEVŘENO
	2 Rychlost soft chodu OTEVŘENO
	3 Pozice soft chodu OTEVŘENO
	4 Rychlost ZAVŘENO
	5 Rychlost smart chodu ZAVŘENO
	6 Rychlost soft chodu ZAVŘENO
	7 Smart chod pozice ZAVŘENO
	8 Soft chod pozice ZAVŘENO
	9 Soft startovní čas OTEVŘENO
	10 Soft startovní čas ZAVŘENO
7 Servis a údržba	1 Počítadlo cyklů vrat
	2 Počítadlo údržby
	3 Interval údržby
	8 Reset servisu a údržby
	9 Zobrazení chyby



Úroveň	Menu
8 Systémová nastavení	1 Světelná závora
	2 Zajištění závěrné hrany
	3 Funkce vypínací automatiky
	4 Druhy provozu
	5 Funkce povelový prvek směru
	6 Funkce povelového prvku impulsu
	7 Snížení síly v pozici ZAVŘENO (backjump)
	8 Směr otáčení
	9 Nastavení jazyka pro textový displej
	10 Pozice rámové světelné závory

### 5.6.3 Obsahy speciálních funkcí

#### Úroveň 1 – Základní funkce

##### Menu 3 – Mezipozice OTEVŘENO

Nastavení tlačítkem + (OTEVŘENO) a – (ZAVŘENO).  
Je možná funkce zavírání automaticky.  
Může být použita pouze poslední naprogramovaná mezipozice.

##### Menu 4 – Mezipozice ZAVŘENO

Nastavení tlačítkem + (OTEVŘENO) a – (ZAVŘENO).  
Funkce zavírání automaticky není možná.  
Může být použita pouze poslední naprogramovaná mezipozice.

##### Menu 7 – Výstup relé

(programovatelná pouze s volitelným relé signálního světla)

1	 Signální světlo (je k dispozici / není k dispozici) → „Úroveň 3, menu 7 - signální světlo“
2	Pozice vrat OTEVŘENO
3	Pozice dveří ZAVŘENO
4	Mezipozice OTEVŘENO
5	Mezipozice ZAVŘENO
6	Systém pohonu startuje (impuls 1 vteřina)
7	Porucha
8	Doba osvětlení → „Úroveň 5, menu 4 - Doba osvětlení“
9	Uvolnění zablokování (systém pohonu v chodu)
10	Uvolnění zablokování (systém pohonu stojí)
11	Uvolnění zámku (systém pohonu startuje / impuls 3 sekundy)
12	Pojistka odložení
13	Dálkové bezdrátové ovládání (relé sepne po dobu impulsu)
14	Testovací impuls pro zajištění závěrné hrany (relé vydá testovací impuls a sepne na dobu 300 ms)

#### Úroveň 1 – Základní funkce

##### Menu 8 – RESET

Systém pohonu může být nastaven zpět na nastavení z výroby.

1	 Bez resetu
2	Reset řízení
3	Reset dálkového ovládání (výmaz telegramů)
4	Reset rozšíření automatiky → „Úroveň 3 - Automatika zavírání“
5	Reset pouze rozšířených funkcí pohonu (mimo pozice vrat OTEVŘENO/ZAVŘENO a impuls dálkového ovládání)
6	Reset bezpečnostních prvků (světelná závora / Obvod držení)
7	Reset bus modulů („zaučení“ připojených bus modulů)

#### Úroveň 2 – nastavení pohonu

##### Menu 1 – Potřebná síla pohonu OTEVŘENO

citlivost v stupních 1 - 16  
(čím vyšší je stupeň, tím vyšší je síla pohonu).  
 8

##### Menu 2 – Potřebná síla pohonu ZAVŘENO

citlivost v stupních 1 - 16  
(čím vyšší je stupeň, tím vyšší je síla pohonu).  
 8

##### Menu 3 – Vypínací automatika OTEVŘENO

citlivost v stupních 1 (VYP) - 16  
(čím nižší je stupeň, tím citlivější je vypínací automatika).  
 12

##### Menu 4 – Vypínací automatika ZAVŘENO

citlivost v stupních 1 (VYP) - 16  
(čím nižší je stupeň, tím citlivější je vypínací automatika).  
 8

### Úroveň 3 – Automatika zavírání

#### Menu 1 – Automatika zavírání

Při aktivovaném automatickém zavírání může být výstup relé (úroveň 1 / menu 7) v případě potřeby přeprogramován.

1	Deaktivováno	
2	Doba otevírání vrat 15 / doba výstrahy 5	Prodloužení doby otevírání vrat pouze impulsem (tlačítka, ručního vysílače).
3	Doba otevírání vrat 30 / doba výstrahy 5	
4	Doba otevírání vrat 60 / doba výstrahy 8	
5	Doba otevírání vrat 15 / doba výstrahy 5	Ukončení doby otevírání vrat po projetí světelnou závorou.
6	Doba otevírání vrat 30 / doba výstrahy 5	
7	Doba otevírání vrat 60 / doba výstrahy 8	
8	Doba otevírání vrat nekonečná / doba výstrahy 3	Zavření po projetí světelnou závorou / po zabrání zavření.

#### Menu 3 – Doba otevření vrat

2 – 250 sek.

V závislosti na úrovni 3, menu 1

#### Menu 4 – Doba výstrahy

1 – 70 sek.

V závislosti na úrovni 3, menu 1

#### Menu 5 – Varování při rozjezdu

0 – 7 sek.

0

### Úroveň 3 – Automatika zavírání

#### Menu 7 – Signální světlo

1	Pohyb vrat / výstraha bliká Klid vrat: Vyp. (úspora energie)
2	Pohyb vrat / výstraha svítí Klid vrat: Vyp. (úspora energie)
3	Pohyb vrat / výstraha bliká Klid vrat: blikání
4	Pohyb vrat / výstraha svítí Klid vrat: světlo
5	Pohyb vrat / výstraha bliká Klid vrat: světlo
6	Pohyb vrat / výstraha svítí Klid vrat: blikání

### Úroveň 4 – Programování dálkového ovládání

#### Menu 2 – Mezipozice OTEVŘENO

Zobrazení parametru bliká -> stiskněte tlačítko ručního vysílače -> zobrazení na ručním vysílači bliká -> funkce je „zaučena“.

#### Menu 3 – Mezipozice ZAVŘENO

Zobrazení parametru bliká -> stiskněte tlačítko ručního vysílače -> zobrazení na ručním vysílači bliká -> funkce je „zaučena“.

#### Menu 4 – OTEVŘENO

Zobrazení parametru bliká -> stiskněte tlačítko ručního vysílače -> zobrazení na ručním vysílači bliká -> funkce je „zaučena“.

#### Menu 5 – ZAVŘENO

Zobrazení parametru bliká -> stiskněte tlačítko ručního vysílače -> zobrazení na ručním vysílači bliká -> funkce je „zaučena“.

#### Menu 8 – Osvětlení pohonu ZAP / VYP

Zobrazení parametru bliká -> stiskněte tlačítko ručního vysílače -> zobrazení na ručním vysílači bliká -> funkce je „zaučena“.

Parametr „dálkové ovládání“ nesmí být programován.

→ „Úroveň 1, menu 7 - výstup relé“

## Úroveň 5 – Zvláštní funkce

Programování zvláštních skupin závisí na přípojce XB03.

→ „4.3.3 Přípojka XB03“

### Menu 1 - Programovatelný vstup impulsu (svorka 1/2)

1	 impuls (pouze spínací kontakt)
2	Blokace zavření (pouze spínací kontakt)
3	Zastavení a reverzace (pouze směr ZAVŘENO – pouze rozpínací kontakt)
4	Zastavení a reverzace (pouze směr ZAVŘENO – pouze spínací kontakt)
5	Impuls OTEVŘENO (indukční smyčka – pouze spínací kontakt)
6	Předčasné zavření na základě aktivace spínacího tlačítka nebo ručního vysílače > 2 sekundy
7	Impuls (pouze spínací kontakt) s permanentním napětím 24 V DC / max. 50 mA

### Menu 3 – Programovatelný vstup (XW81)

1	 impuls (pouze spínací kontakt)
2	impuls RC (pouze spínací kontakt)
3	blokace zavření (pouze spínací kontakt)
4	Zastavení a reverzace (pouze směr ZAVŘENO – pouze rozpínací kontakt)
5	Zastavení a reverzace (pouze směr ZAVŘENO – pouze spínací kontakt)
6	impuls OTEVŘENO (pouze spínací kontakt)
7	Stop (pouze rozpínací kontakt)
8	Předčasné zavření na základě aktivace spínacího tlačítka nebo ručního vysílače > 2 sekundy
9	Automatické zavírání ZAP / VYP

### Menu 4 – Doba osvětlení

2 – 250 sek.

 3.0 – (180 sek.)

### Menu 5 – Ruční programovací jednotka

1	 Možnost ovládání a programování
2	Pouze možnost ovládání

### Menu 7 – Back up baterie

1	 Back up baterie je deaktivován
2	Back up baterie je aktivní

## Úroveň 6 – Variabilní rychlost

### Menu 1 – Rychlost OTEVŘENO

stupně 5 - 16

 16

### Menu 2 – Rychlost soft chodu OTEVŘENO

stupně 1 - 16

 8

### Menu 3 – Pozice soft chodu OTEVŘENO

Nastavení tlačítkem + (OTEVŘENO) a – (ZAVŘENO).

### Menu 4 – Rychlost ZAVŘENO

stupně 5 - 16

 9

### Menu 5 – Rychlost smart chodu ZAVŘENO

stupně 5 - 16

 7

### Menu 6 – Rychlost soft chodu ZAVŘENO

stupně 1 - 16

 6

### Menu 7 – Pozice smart chodu ZAVŘENO

Nastavení tlačítkem + (OTEVŘENO) a – (ZAVŘENO).

### Menu 8 – Pozice soft chodu ZAVŘENO

Nastavení tlačítkem + (OTEVŘENO) a – (ZAVŘENO).

### Menu 9 – Soft startovní čas OTEVŘENO

1	 Soft startovní čas 1 sekunda
2	Soft startovní čas 2 sekundy
3	Soft startovní čas 3 sekundy
4	Soft startovní čas 6 sekundy

### Menu 10 – Soft startovní čas ZAVŘENO

1	 Soft startovní čas 1 sekunda
2	Soft startovní čas 2 sekundy
3	Soft startovní čas 3 sekundy
4	Soft startovní čas 6 sekundy

## Úroveň 7 – Servis a údržba

### Menu 1 – Počítadlo cyklů vrat

Šestimístná indikace pohybů vrat do 999999.  
Čísla za sebou až do meze zobrazení, pak se opakují.

### Menu 2 – Počítadlo údržby

Pětimístná indikace ještě zbývajících pohybů vrat až do indikace údržby.  
Čísla za sebou až do meze zobrazení, pak se opakují.

### Menu 3 – Interval údržby

Nastavení počtu pohybů vrat, po kterém je indikována potřebná údržba.

1	 VYP
2	100 pohybů vrat
3	500 pohybů vrat
4	1 000 pohybů vrat
5	4 000 pohybů vrat
6	5 000 pohybů vrat
7	6 000 pohybů vrat
8	7 000 pohybů vrat
9	8 000 pohybů vrat
10	9 000 pohybů vrat
11	10 000 pohybů vrat
12	15 000 pohybů vrat
13	20 000 pohybů vrat
14	30 000 pohybů vrat
15	40 000 pohybů vrat
16	50 000 pohybů vrat



### Menu 8 – Reset servisu a údržby

Paměť chyb se pro servis, diagnózu a údržbu vymaže.

1	 Bez resetu
2	Reset paměti chyb

### Menu 9 – Zobrazení chyb

Zobrazení aktuálního chybového hlášení  
max. 16 zobrazených chyb).

	Zobrazení předcházejících chyb / navigace seznamem chyb
	Navigace seznamem chyb

## Úroveň 8 – Systémová nastavení

Vrata krátce reverzují:

Systém pohonu pohybuje vrata krátce do protisměru, aby uvolnil překážku.

Vrata dlouze reverzují:

Systém pohonu pohybuje vrata až do pozice OTEVŘENO.

### Menu 1 – Světelná závora

1	 Provoz bez světelné závory
2	2 vodičová světelná závora (přípojka XB03 - svorka 70/71), Pohyb vrat ZAVŘENO: Vrata dlouze reverzují
3	Cizí světelná závora (přípojka XB03 - svorka 70/71), Pohyb vrat ZAVŘENO: Vrata dlouze reverzují

### Menu 2 – Zajištění závěrné hrany

1	 Pohyb vrat OTEVŘENO: Vrata krátce reverzují Pohyb vrat ZAVŘENO: Vrata krátce reverzují
2	Pohyb vrat OTEVŘENO: Vrata krátce reverzují Pohyb vrat ZAVŘENO: Vrata dlouze reverzují
3	Pohyb vrat OTEVŘENO: Vrata dlouze reverzují Pohyb vrat ZAVŘENO: Vrata krátce reverzují
4	Pohyb vrat OTEVŘENO: Vrata dlouze reverzují Pohyb vrat ZAVŘENO: Vrata dlouze reverzují

### Menu 3 – Funkce vypínací automatiky

1	 Pohyb vrat OTEVŘENO: Vrata se zastaví Pohyb vrat ZAVŘENO: Vrata krátce reverzují
2	Pohyb vrat OTEVŘENO: Vrata krátce reverzují Pohyb vrat ZAVŘENO: Vrata krátce reverzují
3	Pohyb vrat OTEVŘENO: Vrata se zastaví Pohyb vrat ZAVŘENO: Vrata dlouze reverzují
4	Pohyb vrat OTEVŘENO: Vrata dlouze reverzují Pohyb vrat ZAVŘENO: Vrata dlouze reverzují
5	Pohyb vrat OTEVŘENO: Vrata krátce reverzují Pohyb vrat ZAVŘENO: Vrata dlouze reverzují

### Menu 4 – Druhy provozu

1	Pohyb vrat OTEVŘENO: Mrtvý muž Pohyb vrat ZAVŘENO: Mrtvý muž
2	Pohyb vrat OTEVŘENO: Automatická fixace Pohyb vrat ZAVŘENO: Mrtvý muž
3	Pohyb vrat OTEVŘENO: Mrtvý muž Pohyb vrat ZAVŘENO: Automatická fixace
4	 Pohyb vrat OTEVŘENO: Automatická fixace Pohyb vrat ZAVŘENO: Automatická fixace

## Úroveň 8 – Systémová nastavení

### Menu 5 – Funkce povelového prvku směru

1	Povelový prvek směru není aktivní: Povelový prvek směru vydá příkaz pouze u stojících vrat.
2	 Povelový prvek směru pouze STOP: Vrata v chodu zastaví každý povelový prvek směru.

### Menu 6 – Funkce povelového prvku impulsu

1	Povelový prvek impulsu není aktivní: Povelový prvek impulsu vydá příkaz pouze u stojících vrat.
2	Povelový prvek impulsu pouze STOP, následně sled: Vrata v chodu zastaví každý povelový prvek impulsu. Následující povel odstartuje systém pohonu v opačném směru (OTEVŘENO - STOP - ZAVŘENO - STOP - OTEVŘENO).
3	 Povelový prvek impulsu pouze STOP, následně sled: Vrata v chodu zastaví každý povelový prvek impulsu. Následující povel odstartuje systém pohonu v opačném směru (OTEVŘENO - STOP - ZAVŘENO - STOP - OTEVŘENO). Při automatickém zavírání bez STOP ve směru ZAVŘENO.

### Menu 7 - Snížení síly v pozici VRATA ZAVŘENO (back jump)

1	 Back jump není aktivní
2	Backjump aktivní - krátký
3	Backjump aktivní - střední
4	Backjump aktivní - dlouhý

### Menu 8 – Směr otáčení

1	 Standardní
2	Reverzace směru otáčení

## Úroveň 8 – Systémová nastavení

### Menu 9 – Nastavení jazyka pro textový displej

Textový displej lze nastavit na jeden ze 16 různých jazyků.

1	 němčina
2	angličtina
3	francouzština
4	nizozemština
5	italština
6	španělština
7	čeština
8	ruština
9	polština
10	norština
11	švédština
12	...
13	...
14	...
15	...
16	...

### Menu 10 – Pozice rámové světelné závory

Pozice rámové světelné závory může být v případě potřeby ručně nastavena.

Nastavení tlačítkem + (OTEVŘENO) a – (ZAVŘENO).

## 6. Obsluha

### VAROVÁNÍ!

#### Nebezpečí zranění nekontrolovaným ovládním vrat!

- Ovládejte řízení, nebo ruční vysílač pouze tehdy, pokud nejsou v dráze vrat žádné osoby, nebo předměty.
- Zajistěte, aby řízení, nebo ruční vysílač nepoužívaly děti, nebo nepovolané osoby.
- Zajistěte, aby ruční vysílač nebyl zapojen náhodně (na příklad v kapse kalhot).

### POKYN

#### Nebezpečí vzniku věcných škod nekontrolovanými pohyby vrat!

Při pohybech vrat se může ruční lanko zachytit a způsobit škody (na př. B. u střešních nosičů).

- Zajistěte, aby se v dráze vrat a ručního lanka nenacházely žádné přepážky.





## 6.1 Ruční vysílač

Pohon pracuje za pomoci ručního vysílače, který je součástí dodávky, na principu řízení sledem impulsů.

### Ovládání ručním vysílačem

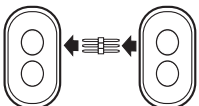
1.		Řízení je v provozním modu.	
2.		1. impuls: Vrata se otevírají a jedou směrem OTEVŘENO	
3.		2. impuls: Systém pohonu zastaví.	
4.		3. impuls: Vrata jedou do protisměru ZAVŘENO.	

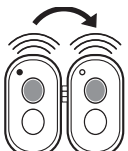
### Přenos kódování (pouze multi-Bit)

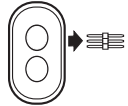
1.		Ruční vysílač spojit s přenosovou zástrčkou.	
2.		Aktivovat hlavní (Master) vysílač. Tlačítko držet stisknuté. LED svítí.	
3.		Stisknout tlačítko ručního vysílače, který má být nově kódován. LED bliká.	
4.		LED svítí. Proces kódování je ukončen.	
5.		Přenosovou zástrčku odstranit.	

U vysílačů s více tlačítky může být každé tlačítko obsazeno individuální funkcí.

### Změna kódování (pouze multi-Bit)

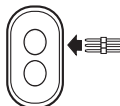
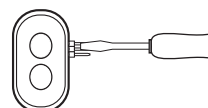
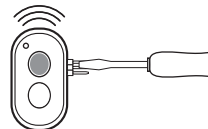
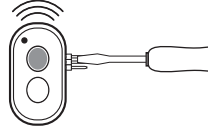
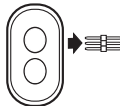
1.		Přenosovou zástrčku zastrčit do ručního vysílače.
2.		Jeden z obou vnějších kolíčků spojit nakrátko se středním kolíčkem (např. pomocí šroubováku).
3.		Stisknout požadované tlačítko ručního vysílače. LED bliká.
4.		LED svítí. Proces kódování je ukončen.
5.		Přenosovou zástrčku odstranit.

Po novém kódování ručního vysílače musí být přeprogramován také systém pohonu na nové kódování.

U vysílačů s více kanály musí být proces kódování proveden pro každé tlačítko jednotlivě.

### Výměna baterií

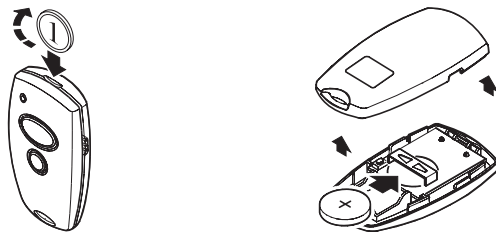

### Montáž sluneční clony

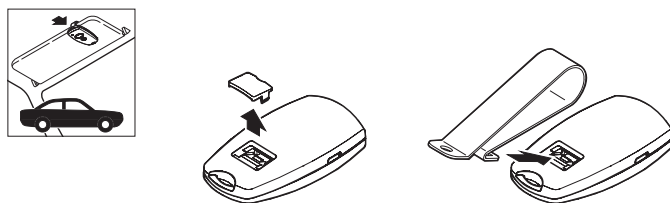

### ODKAZ

Další informace o přídavných funkcích dodávaného ručního vysílače bi-linked získáte v příslušné dokumentaci.

## 6.2 Odblokování

### POZOR!

#### Nebezpečí zranění nekontrolovanými pohyby vrat!

Při ovládání odblokování může dojít k nekontrolovaným pohybům vrat:

- Pokud jsou pružiny vrat slabé, nebo prasklé.
- Pokud nejsou vrata vyvážená.
- Vrata v odblokovaném stavu pohybujte opatrně a pouze nízkou rychlostí!

### POKYN

#### Nebezpečí vzniku věcných škod nekontrolovanými pohyby vrat!

Při ručním otevírání vrat může dojít ke kolizi vodících saní s dorazem lišty.

- Vrata v odblokovaném stavu pohybujte opatrně a pouze nízkou rychlostí!

6.2 / 1

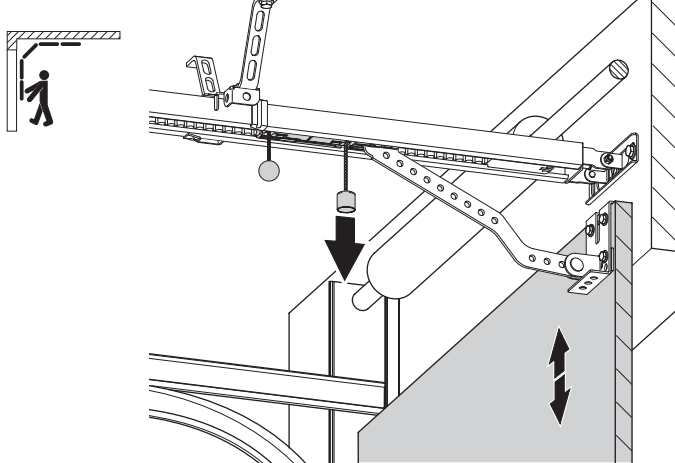

6.2 / 2

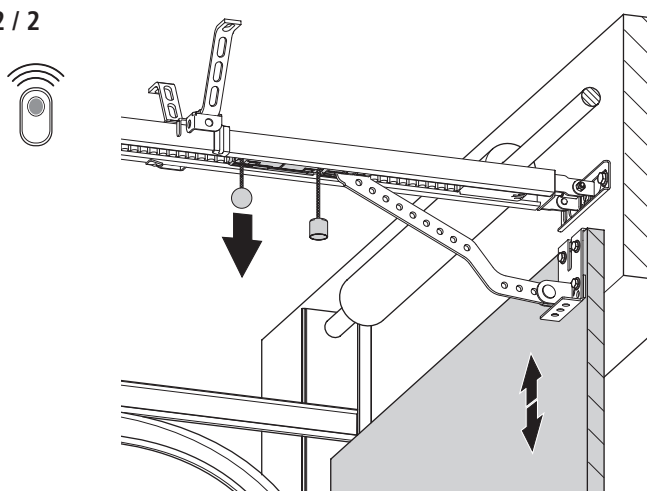

## 7. Údržba

Pro zaručení bezporuchové funkce musí být vrata pravidelně kontrolována a případně opravena. Před prací na vratech je nutno systém pohonu vždy odpojit od napětí.

- Jednou za měsíc překontrolujte, zda systém pohonu reverzuje, pokud se vrata dotknou překážky. Za tímto účelem nastavte do dráhy vrat podle směru jejich chodu překážku o výšce/šířce 50 mm.
  - Překontrolujte nastavení vypínací automatiky OTEVŘENO a ZAVŘENO.
- „5.5.2 Kontrola vypínací automatiky“
- Překontrolujte všechny pohyblivé části vrat a systému pohonu.
  - Překontrolujte vrata na opotřebení, nebo poškození.
  - Překontrolujte ročně lehkost chodu vrat.

Péče

### NEBEZPEČÍ!

#### Ohrožení života elektrickým proudem!

- Před čištěním bezpodmínečně odpojte systém pohonu od proudu. Zajistěte, aby během čištění zůstalo zásobování proudem přerušeno.

### POKYN

#### Věcné škody vinou chybné manipulace!

Pro čištění pohonu nikdy nepoužívejte:

přímý proud vody, vysokotlaký čistič, kyseliny, nebo louhy.

- Vnější povrch čistěte vlhkou, měkkou tkaninou, neuvolňující vlákná.

Při silném znečištění lze povrch čistit jemným čistícím prostředkem.

## 8. Demontáž

### NEBEZPEČÍ!

#### Ohrožení života elektrickým proudem!

- Před demontáží bezpodmínečně odpojte systém pohonu od proudu. Zajistěte, aby během demontáže zůstalo zásobování proudem přerušeno.

### VAROVÁNÍ!

#### Možnost těžkých zranění padajícími díly!

- Zajistěte systém pohonu před demontáží proti spadnutí.
- Dodržujte všechny platné předpisy bezpečnosti práce.

Demontáž provádí odborník v obráceném pořadí montáže.

## 9. Likvidace

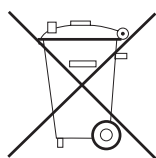

Stará zařízení a baterie nesmějí být likvidována s komunálním odpadem!

- Stará zařízení likvidujte prostřednictvím sběrného místa pro elektronický šrot, nebo Vašeho dodavatele.
- Staré baterie likvidujte ve sběrných nádobách pro staré baterie, nebo prostřednictvím Vašeho dodavatele.
- Obalový materiál likvidujte ve sběrných nádobách pro lepenku, papír a umělé hmoty.

## 10. Odstraňování poruch

### Poruchy bez zobrazení hlášení poruchy

#### LCD displej neukazuje a nesvítí.

Chybí napětí.

- Překontrolujte, zda je k dispozici síťové napětí.
- Překontrolujte přípojku proudu.

Tepelná ochrana síťového transformátoru spustila.

- Síťový transformátor nechte ochladit.

Vadná řídicí jednotka.

- Nechte překontrolovat systém pohonu.

#### Žádná reakce po vyslání impulsu.

Svorky pro tlačítko "impuls" překlenuty, na př. zkratem vodiče, nebo plochou svorkou.

- Případně vyzkoušejte odpojení spínače s klíčem, nebo vnitřního tlačítka od řídicí jednotky: vytáhněte kabel ze zdířky XB03, nasuňte zkratovací přípravek a hledejte chybu propojení.

→ „4.3.3 Přípojka XB03“

#### Žádná reakce po vyslání impulsu ručním vysílačem.

Modulová anténa není zasunuta.

- Modulovou anténu propojte s řídicí jednotkou.

→ „4.4 Ukončení montáže“

kódování ručního vysílače nesouhlasí s kódováním přijímače.

- Znovu aktivujte ruční vypínač.

→ „5.4 Rychloprogramování“

Baterie ručního vysílače je vybitá.

- Vložte novou baterii.

→ „6.1 Ruční vysílač“

Rádiový provoz deaktivován (symbol „Externí snímač“ bliká).

- Stisknutím tlačítka + (OTEV) nebo – (ZAV) na pohonu lze rádiový systém opět aktivovat.

Ruční vysílač, nebo řídicí elektronika, nebo modulová anténa jsou vadné.

- Nechte překontrolovat všechny 3 komponenty.

### Poruchy bez zobrazení hlášení poruchy

#### Systém pohonu reverzuje při přerušení rámové světelné závory.

Programování neproběhlo správně.

Rámová světelná závora nebyla správně rozeznána.

- Pozici rámové světelné závory nastavte ručně.
- „Úroveň 8, Menu 10 - Pozice rámové světelné závory“

#### Malý, nebo žádný dosah.

Vadný ruční vysílač.

- Překontrolujte, případně vyměňte ruční vysílač.

Anténa je vadná, nebo chybně namontovaná.

- Překontrolujte / vyměňte anténu.
- Přesuňte anténu k překladu nebo mimo garáž, případně namontujte vnější anténu.

Poruchy v používaném frekvenčním pásmu.

- Přejděte na alternativní frekvenci.

#### Osvětlení pohonu nefunguje.

Vadné osvětlovací těleso.

- Vyměňte LED.

#### Při dalších poruchách.

- Věnujte pozornost chybovému hlášení (viz LCD displej).
- Připravte si číslo položky, výrobní číslo a revizní stav (viz typový štítek) pro dotazy.
- Reset a nové uvedení do provozu podle návodu k montáži.

### Poruchy se zobrazením hlášení poruchy

Zařízení ukazuje identifikované poruchy ve formě čísla chyby (příklad číslo chyby 7).

Řízení přejde do modu hlášení.

V provozním modu lze stisknutím tlačítka P zobrazit poslední číslo chyby

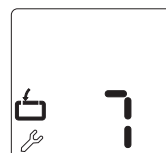

#### Číslo chyby 7

Po 120 sekundách bez stisknutí tlačítka se programovací modus sám ukončí.

- Znovu odstartujte programování.

#### Číslo chyby 9

Impulzy snímače otáček nejsou k dispozici!  
Systém pohonu blokuje.

- Nechte překontrolovat systém pohonu.



Poruchy se zobrazením hlášení poruchy
<p><b>Číslo chyby 10</b></p> <p>Chod vrat je příliš těžký, nebo jsou vrata zablokována.</p> <ul style="list-style-type: none"> <li>• Uvolněte chod vrat.</li> </ul> <p>Maximální síla pohonu je nastavena na příliš nízkou hodnotu.</p> <ul style="list-style-type: none"> <li>• Nechte překontrolovat maximální sílu pohonu Vaším dodavatelem.</li> </ul> <p>→ „Úroveň 2, menu 1 - Potřebná síla pohonu OTEVŘENO“</p> <p>→ „Úroveň 2, menu 2 - Potřebná síla pohonu ZAVŘENO“</p>
<p><b>Číslo chyby 11</b></p> <p>Omezení doby běhu.</p> <ul style="list-style-type: none"> <li>• Nechte překontrolovat systém pohonu.</li> </ul>
<p><b>Číslo chyby 15</b></p> <p>Světelná závora přerušená, nebo vadná.</p> <ul style="list-style-type: none"> <li>• Odstraňte překážku, nebo nechte překontrolovat světelnou závoru.</li> </ul> <p>Světelná závora je naprogramována, ale nepřipojena.</p> <ul style="list-style-type: none"> <li>• Světelnou závoru deaktivujte, nebo připojte.</li> </ul>
<p><b>Číslo chyby 16</b></p> <p>Snímač proudu odpojovací automatiky vadný.</p> <ul style="list-style-type: none"> <li>• Nechte překontrolovat agregát motoru.</li> </ul>
<p><b>Číslo chyby 26</b></p> <p>Podpětí. Systém pohonu je při nastavení síly pohonu na stupeň 16 (maximum) přetížen.</p> <ul style="list-style-type: none"> <li>• Nechte překontrolovat externí napájení.</li> </ul>
<p><b>Číslo chyby 28</b></p> <p>Chod vrat je příliš těžký, nepravidelný, nebo jsou vrata zablokována.</p> <ul style="list-style-type: none"> <li>• Překontrolujte chod vrat a uveďte vrata do provozuschopného stavu.</li> </ul> <p>Vypínací automatika je nastavena příliš citlivě.</p> <ul style="list-style-type: none"> <li>• Nechte překontrolovat vypínací automatiku Vaším dodavatelem.</li> </ul> <p>→ „Úroveň 2, menu 3 - Vypínací automatika OTEVŘENO“</p> <p>→ „Úroveň 2, menu 4 - Vypínací automatika ZAVŘENO“</p>
<p><b>Číslo chyby 30</b></p> <p>Chyba MS busu</p> <ul style="list-style-type: none"> <li>• Provedte reset bus modulů.</li> </ul> <p>→ „Úroveň 1, menu 8 - RESET“</p> <ul style="list-style-type: none"> <li>• Nechte překontrolovat připojené bus moduly</li> </ul>

Poruchy se zobrazením hlášení poruchy
<p><b>Číslo chyby 33</b></p> <p>Překročení teploty z důvodu přehřátí.</p> <ul style="list-style-type: none"> <li>• Nechejte vychladnout agregát.</li> </ul>
<p><b>Číslo chyby 35</b></p> <p>Porucha elektroniky</p> <ul style="list-style-type: none"> <li>• Nechte překontrolovat systém pohonu.</li> </ul>
<p><b>Číslo chyby 36</b></p> <p>Chyba tohoto čísla může být vyvolána také připojeným rozšiřovacím modulem.</p> <p>Funkce stop tlačítka je naprogramována, ale není připojeno žádné stop tlačítko.</p> <ul style="list-style-type: none"> <li>• Připojte stop tlačítko.</li> </ul> <p>→ „4.3 Pripojky řízení“</p> <ul style="list-style-type: none"> <li>• Pokud není žádné stop tlačítko k dispozici, proveďte „reset bezpečnostních prvků“ nebo „reset BUS modulů“.</li> </ul> <p>→ „Úroveň 1, menu 8 - RESET“</p>
<p><b>Číslo chyby 48</b></p> <p>Chod vrat je příliš těžký, nepravidelný, nebo jsou vrata zablokována.</p> <ul style="list-style-type: none"> <li>• Překontrolujte chod vrat a uveďte vrata do provozuschopného stavu.</li> </ul> <p>Nastavení pozice vrat ZAVŘENO je chybné.</p> <ul style="list-style-type: none"> <li>• Překontrolujte pozice vrat OTEVŘENO a ZAVŘENO a případně je nově nastavte.</li> <li>• Překontrolujte vrata.</li> </ul>

# 11. Příloha

## 11.1 Technické údaje

### Elektrické údaje

Napětí sítě, možné odchylky podle jednotlivých zemí	V	230 / 260
Jmenovitá frekvence	Hz	50 / 60
Příkon proudu	A	1,1
Příkon při provozu*	kW	0,25
Příkon standby*	W	ca. 0.6
Doba zapnutí		
– Exclusive 650		KB 2
– Exclusive 850	min	KB 2
– Exclusive 1100		KB 5
Řídící napětí	V DC	24
Druh krytí motorového agregátu		IP 20
Třída krytí		II

\* bez připojeného příslušenství

### Mechanické údaje

Max. tažná a tlačná síla		
– Exclusive 650		650
– Exclusive 850	N	850
– Exclusive 1100		1.100
Max. rychlost chodu		
– Exclusive 650		220
– Exclusive 850	mm/s	235
– Exclusive 1100		180
Doba otevírání, podle vrat		
– Exclusive 650		9,5
– Exclusive 850	s	9,0
– Exclusive 1100		12,0

### Data k okolí

Rozměry systému pohonu

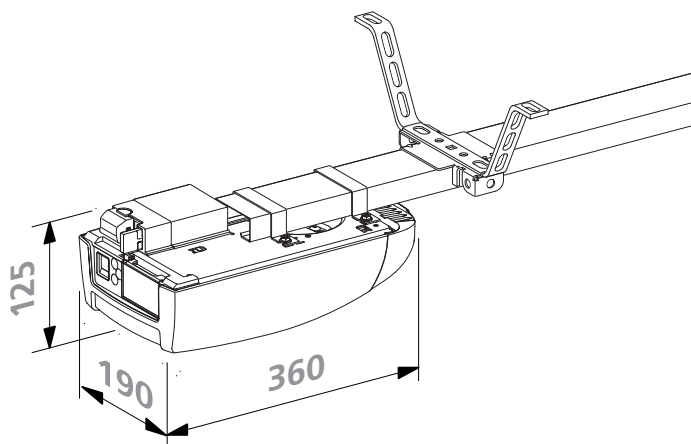

Hmotnost (celková)		
– Exclusive 650		7,4
– Exclusive 850	kg	7,4
– Exclusive 1100		7,5

### Data k okolí

Hladina akustického tlaku dB(A) < 70

Rozsah teploty		°C	-20
		°C	+60

### Oblast nasazení

#### Exclusive

650 850 1100

Výkyvná vrata				
– Max. šířka vrat	mm	3.500	5.000	6.000
– Max. hmotnost vrat	kg	110	185	220
Jednostranná sekční vrata				
– Max. šířka vrat	mm	5.000	5.500	6.000
– Max. hmotnost vrat	kg	110	185	220
Sekční vrata s dvojitou stěnou				
– Max. šířka vrat	mm	3.000	5.500	6.000
– Max. hmotnost vrat	kg	110	185	220
Sklápecí a canopy vrata				
– Max. šířka vrat	mm	3.500	5.000	6.000
– Max. výška vrat	mm	2.250	2.250	2.250
– Max. hmotnost vrat	kg	110	185	220
Max. cyklů	Denně	20	32	60
Vhodné pro lišty pohonu s				
– válečkovým řetězem		x	x	x
– ozubeným řemenem		x	x	x
– kuličkovým lanem		x	–	–

## 11.2 Prohlášení o zabudování

Tímto prohlašujeme, že níže označený výrobek je na základě své koncepce a konstrukce, jakož i námi uskutečněného provedení, v souladu se základními požadavky Směrnice o strojích (2006/42/EG).

V případě provedení změny výrobku, která nebyla námi schválena, pozbývá toto prohlášení platnosti.

### Výrobek: Pohon garážových vrat Exclusive 650, 850, 1100 Revidovaný stav: R01, R10

Neúplný stroj odpovídá i nadále všem ustanovením nařízení EU číslo 305/2011 o podmínkách pro uvádění stavebních výrobků na trh, směrnice ES o elektromagnetické kompatibilitě (2004/108/ES) a směrnice ES o elektrických zařízeních určených pro používání v určitých mezích napětí (2006/95/ES).

- Směrnice o strojích 2006/42/EG  
Použité bezpečnostní požadavky a požadavky na ochranu zdraví dle Přílohy 1:  
Všeobecné zásady č.1, č. 1.1.2, 1.1.3, 1.1.5, 1.2.1, 1.2.2, 1.2.3, 1.2.6, 1.3.1, 1.3.4, 1.3.7, 1.3.8, 1.3.9, 1.5.1, 1.5.4, 1.5.6, 1.5.8, 1.5.14, 1.7

EN 60204-1:2006  
EN ISO 12100:2010  
EN ISO 13849-1:2008  
Kat.2 / PLC pro funkce omezení síly a rozeznání koncových poloh

- Směrnice o elektromagnetické kompatibilitě 2004/108/EG  
EN 55014-1:2006  
EN 61000-3-2:2008  
EN 61000-3-3:2008  
EN 61000-6-2:2005  
EN 61000-6-3:2007
- Směrnice o nízkém napětí 2006/95/EG  
EN 60335-1:2002  
EN 60335-2-95:2004

Speciální technické podklady byly vytvořeny v souladu s Přílohou VII část B Směrnice o strojích 2006/42/EG. Zavazujeme se předložit tyto podklady úřadům pro dozor nad trhem na základě odůvodněné žádosti v přiměřené době v elektronické formě.

Neúplný stroj smí být uveden do provozu teprve tehdy, když bylo zjištěno, že stroj, který má být zabudován do neúplného stroje, odpovídá ustanovením Směrnice o strojích 2006/42/EG.



02.10.2014

M. Hörmann  
Vedení společnosti



Pro sestavení technických pokladů je zplnomocněna:  
Marantec Antriebs- und Steuerungstechnik  
GmbH & Co. KG  
Remser Brook 11 · 33428 Marienfeld · Germany

Telefon +49 (5247) 705-0

## Typový štítek

Typ (A)	_____
Rev (B)	_____
Art. No. (C)	_____
Prod. No. (D)	_____

